



Однороторная затирочная машина HODMAN



B424HP

ВСТУПЛЕНИЕ

Благодарим Вас за то, что Вы выбрали нашу затирочную машину. Мы рады, что Вы доверяете репутации марки HODMAN. Мы уверены, что Вы будете удовлетворены этой покупкой. В настоящем руководстве содержатся сведения об эксплуатации и обслуживании затирочной машины. Внимательно ознакомьтесь с настоящим руководством.

В случае если затирочная машина нуждается в техническом обслуживании, обратитесь в наш офис в своём регионе. Мы с удовольствием ответим на все интересующие Вас вопросы.

БЕЗОПАСНОСТЬ



Необходимо уделять внимание вопросам Вашей безопасности и безопасности окружающих. При работе с затирочной машиной соблюдайте технику безопасности.

В настоящем руководстве описан порядок работы с затирочной машиной, а также возможные последствия неправильной эксплуатации устройства. Призываем Вас использовать затирочную машину со всей возможной осторожностью.

Важная информация о безопасности представлена в следующих формах:

- **Предупредительные наклейки** — расположены на корпусе затирочной машины.
- **Предупредительные знаки в инструкции** — состоят из знака  и одного из слов: ОПАСНО, ПРЕДУПРЕЖДЕНИЕ или ВНИМАНИЕ.

Это означает:

-  **ОПАСНО:** Высокую вероятность несчастного случая со смертельным исходом в случае несоблюдения инструкций.
-  **ПРЕДУПРЕЖДЕНИЕ:** Возможность несчастного случая со смертельным исходом в случае несоблюдения инструкций.
-  **ВНИМАНИЕ:** Опасность получения травмы в случае несоблюдения инструкций

- **Заголовки** — например, «*ВАЖНАЯ ИНФОРМАЦИЯ О БЕЗОПАСНОСТИ*».
- **Разделы** — например, «*БЕЗОПАСНОСТЬ ПРИ РАБОТЕ С ЗАТИРОЧНОЙ МАШИНОЙ*».
- **Инструкции** — инструкции по безопасной эксплуатации затирочной машины.

Внимательно ознакомьтесь с настоящим руководством и с инструкциями по безопасности при работе с затирочной машиной, которые здесь содержатся.

1. ВАЖНАЯ ИНФОРМАЦИЯ О БЕЗОПАСНОСТИ

Следование указаниям «Руководства» позволит предотвратить несчастные случаи. Ниже описаны операции, которые представляют наибольшую опасность, а также способы защитить себя и окружающих при работе с затирочной машиной.



1.1. Обязанности оператора затирочной машины

Оператор обязан обеспечить безопасность окружающих его людей и имущества. Он должен знать, как экстренно остановить затирочную машину. Перед тем, как оставить ее без присмотра, необходимо выключить двигатель. Оператор должен знать назначение органов управления. Убедитесь в том, что оператор должным образом проинструктирован. Убедитесь в том, что в зоне работы нет детей и животных.

1.2. Правила безопасности при пуске и работе:

- Не прикасайтесь к горячему глушителю, можно получить ожог;
- Выхлоп двигателя содержит ядовитый угарный газ, не вдыхайте выхлопные газы;
- Всегда выключайте затирочную машину перед транспортировкой, перемещением или для обслуживания;
- Если во время работы возникают посторонние шумы, необходимо сразу выключить двигатель и устранить причину возникновения шума;
- Затирочную машину следует использовать на устойчивой поверхности. Особое внимание следует уделять при работе вблизи края опалубки. В таких условиях оператор должен прочно стоять на ногах, чтобы избежать опасности опрокидывания затирочной машины или падения;
- На участке, на котором проводятся работы по затиранию бетона, не должно быть никаких электропроводов под напряжением, сетей газоснабжения, водопровода или связи, которые могут быть повреждены в результате проводимых работ;
- Необходимо оградить рабочую площадку, и не допускать на неё посторонних.

При использовании затирочной машины оператор всегда должен носить спецодежду, индивидуальные средства защиты: защитные очки, перчатки, средства защиты органов слуха, противопылевой респиратор и обувь со стальным вкладышем на носке.

-  **ОПАСНО:** Если поверхность, подлежащая уплотнению, имеет уклон, работа должна осуществляться вверх и вниз, а не поперёк.
-  **ВНИМАНИЕ:** Максимальный рабочий угол наклона затирочной машины составляет 20°.

Опасности и риски:

- Неправильное и небрежное обращение с затирочной машиной чревато СЕРЬЁЗНЫМИ ТРАВМАМИ;
- Затирочные машины довольно тяжёлые, поэтому все работы по транспортировке должны выполняться двумя и более физически сильными людьми в соответствии с технологией подъёма тяжестей;
- При работе вблизи незакрытых ям или выемок проявляйте осторожность, велик риск опрокидывания или падения.

ТЕХНИЧЕСКИЕ ХАРАКТЕРИСТИКИ

Модель	B424H	B424HP	B436H
Модель двигателя	HONDA GX160	HONDA GX160	HONDA GX270
Мощность, л.с.	5,5	5,5	9
Трансмиссия	ЦМ КР		
Количество лопастей, шт.	4		
Плавающий диск, мм	600	600	915
Финишная лопасть, мм	120x230	120x230	150x360
Топливо	АИ-92 (неэтилированный)		
Тип масла, заправляемого в двигатель	Моторное 10W-30		
Вес, кг	60	60	80
Габариты (ДхШхВ), мм	600x1420x900	610x1490x950	1000x1980x960

2. ПРИНЦИП РАБОТЫ

Принцип работы затирочной машины заключается в выравнивании поверхности посредством вращения затирочного диска или лопастей с определенным давлением на поверхность бетонного пола и скоростью. Затирочные машины применяются непосредственно после разравнивания и уплотнения залитого бетона для удаления неровностей. На лопасти устанавливается затирочный диск, и с его помощью заглаживают поверхность бетона. Затем поверхность бетона подвергают финишной обработке затирочными лопастями. Для увеличения эффективности обработки поверхности лопастями затирочная машина оснащена устройством регулировки угла наклона лопастей. После обработки поверхность бетона становится ровной и гладкой.

Кроме того, затирочные машины применяются для выравнивания цементно-песчаных и гипсовых стяжек перед укладкой покрытий.

⚠ ВНИМАНИЕ: Следите за тем, чтобы затирочная машина при работе и транспортировке находилась в горизонтальном положении, угол наклона не должен превышать 30°.

3. РАСПОЛОЖЕНИЕ УЗЛОВ И УПРАВЛЕНИЕ

1. Затирочный диск;
2. Лопасти;
3. Редуктор;
4. Рычаг газа;
5. Защитное кольцо;
6. Защитный кожух;
7. Демпфер защитного кольца;
8. Ручка;
9. Переключатель аварийной остановки;
10. Рукоять оператора;
11. ДВС;
12. Ручка регулировки угла наклона лопастей.



3. ПОДГОТОВКА К РАБОТЕ

3.1. Раскладка рукоятки

Чтобы разложить и зафиксировать рукоятку:

Машина с изначально сложенной рукояткой.



Снимите крепёжный винт.



Разложите рукоятку и зафиксируйте её винтом.

3.2. Проверка двигателя

- Проверьте уровень моторного масла. Запуск двигателя с недостаточным количеством масла может привести к повреждению двигателя.
- Проверьте воздушный фильтр. Загрязнённый воздушный фильтр будет препятствовать попаданию воздуха в карбюратор, что приведёт к снижению мощности двигателя.
- Проверьте уровень бензина. Наполните топливный бак, это позволит избежать перерывов на дозаправку при работе.
- Проверьте все болтовые соединения на предмет затяжки.



ВНИМАНИЕ: Затирочная машина рассчитана на работу при температуре воздуха от +6 °С до +38°С.

3.3. Заливка моторного масла

- Установите затирочную машину на горизонтальную ровную поверхность.
- Очистите область вокруг маслосливной горловины (А) и выньте масляный щуп.
- Через воронку (не входит в комплект поставки) медленно залейте рекомендованное масло в маслосливную горловину до точки перелива (В).
- Наденьте крышку маслосливной горловины, и полностью закрутите её.

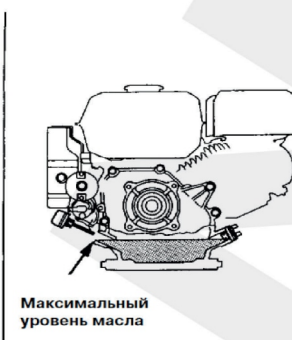
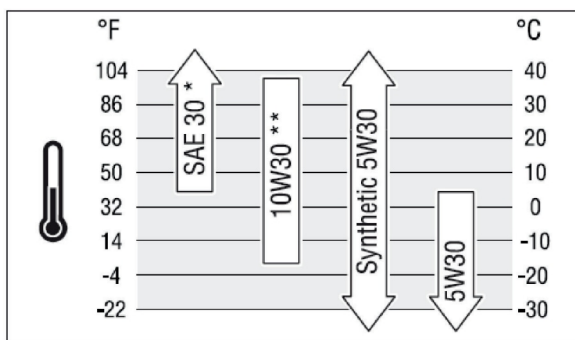

* Использование SAE 30 при температуре ниже 4° C (40° F) может привести к проблемам при запуске.

** Использование 10W-30 при температуре выше 27° C (80° F) может привести к более высокому расходу масла.

⚠ Мы рекомендуем использовать сертифицированные масла HONDA для наилучшей работы двигателя. Другие масла могут быть использованы, если они имеют категорию SF, SG, SH, SJ или выше. Не используйте добавки.

3.4. Требования к топливу

- Чистый, свежий, неэтилированный бензин.
- Бензин с октановым числом не ниже 91.
- Не примешивайте масло в бензин.

Если поломка двигателя произошла из-за некачественного топлива, то случай считается не гарантийным. При возникновении проблем при старте или работе двигателя смените топливо. Наш двигатель сертифицирован для работы на бензине. Система контроля выхлопа для данного двигателя основана на его модификациях.

3.5. Заправка топлива:

- Производите заправку топливом на открытом воздухе, либо в хорошо проветриваемом месте, установив затирачную машину на ровную поверхность и выключив двигатель;
- Заглушите двигатель, дайте ему остыть как минимум 2 минуты, и только после этого медленно открутите крышку топливного бака;
- Не переполняйте бак. Оставьте место для расширения топлива.
- В случае пролива топлива подождите, пока оно испарится, и только после этого запускайте двигатель.
- Регулярно проверяйте топливные трубки, бак, крышку и патрубки на наличие трещин и протечек. В случае необходимости проведите замену.
- Не зажигайте сигареты и не курите возле затирачной машины.

⚠ ОПАСНО: Топливо и его пары легко воспламеняются и взрывоопасны, что может привести к ожогам, пожару или взрыву, влекущими за собой летальный исход, тяжёлые травмы и материальный ущерб.

4. ПУСК

4.1. Пуск двигателя



Рис. 2



Рис. 3

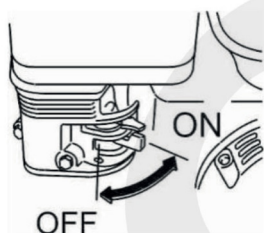

Рис. 4

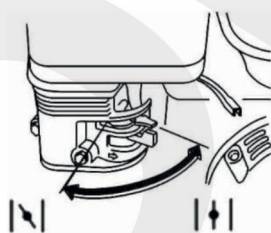

Рис.5

- Убедитесь, что затирачная машина установлена на горизонтальной ровной поверхности.
- Установите топливный кран в положение "ON" ("Включено"). (Рис. 2)
- Установите рычаг воздушной заслонки в положение "закрыто" (I). (Рис. 3)
- Установите переключатель зажигания в положение "ON" ("Включено"). (Рис. 4)
- Установите рычаг газа в положение, как показано на рисунке 6
- Переключить ручку аварийной остановки в положение «ON»
- Слегка потяните за рукоятку стартера, пока не почувствуете сопротивление, это нужно для того, чтобы избежать обратного хода пускового троса. После этого резко дерните за рукоятку стартера, чтобы запустить двигатель. (Рис. 5)

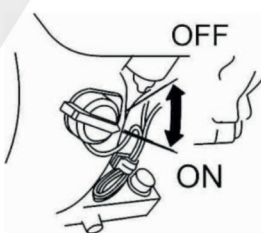
• По мере прогрева двигателя постепенно переведите рычаг управления воздушной заслонки в положение “Работа” (↑↑) (Рис. 3). При эксплуатации затирочной машины этот рычаг должен находиться в этом положении.

⚠ ПРЕДУПРЕЖДЕНИЕ: Быстрое втягивание пускового троса (обратный ход) может притянуть Вашу руку к двигателю до того, как Вы успеете отпустить его, что может привести к травме.

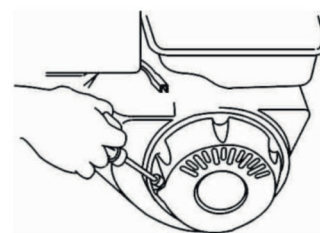
⚠ ПРЕДУПРЕЖДЕНИЕ: Ручка аварийной остановки – элемент безопасности, в случае потери контроля управления затирочной машины, отпустив ручку, вы заглушите двигатель. Эксплуатация затирочной машины с неисправной или заблокированной ручкой аварийной остановки ЗАПРЕЩЕНА!

4.2. Управление затирочной машиной

После того как двигатель прогреется, переведите рычаг газа, расположенный на рукояти в положение, как показано на рисунке 7, при этом лопасти затирочной машины начнут вращаться. При помощи рукояти направляйте ее в нужном направлении, как показано на рисунке 8. При окончании работы переведите рычаг газа в положение, как показано на рисунке 6, при этом лопасти остановятся.



Рис. 6



Рис. 7



Рис. 8

4.3. Остановка двигателя

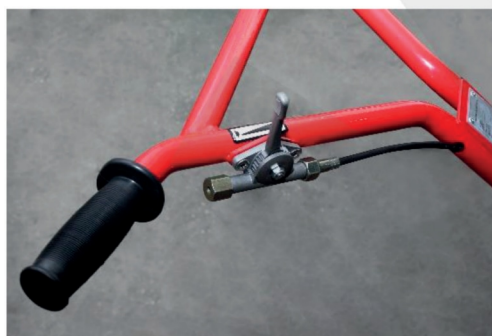
- Установите рычаг газа в положение, как показано на рисунке 6
- Установите переключатель зажигания в положение “Off” (“Выключено”). (Рис. 4)
- Установите топливный кран в положение “Off” (“Выключено”). (Рис. 2)

⚠ ВНИМАНИЕ: Не останавливайте двигатель, переводя рычаг управления воздушной заслонкой в положение «закрыто» (↓↓). Может произойти обратная вспышка, возгорание или повреждение двигателя.

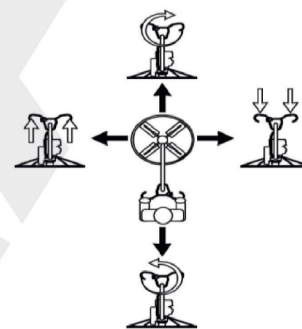
5. ТЕХНИЧЕСКОЕ ОБСЛУЖИВАНИЕ

5.1. Регламент технического обслуживания

Выполнять с указанной периодичностью по календарному времени или по выработке моточасов.

График технического обслуживания

Периодичность технического обслуживания. Производится по истечении срока или моточасов, что наступит раньше.		Перед каждым использованием	1 месяц или 20 м/ч	Каждые 3 месяца или 50 м/ч	Каждые 6 месяцев или 100 м/ч	Каждый год или 300 м/ч
Моторное масло	Проверить уровень	x				
	Заменить		x		x	
Воздушный фильтр	Проверить	x				
	Заменить			x		
Топливный фильтр при наличии	Заменить				x	
Смазка узлов	Прошприцевать			x		
Свеча зажигания	Проверить-очистить				x	

Зазоры в приводе клапанов*	Проверить-отрегулировать					x
Топливный бак и фильтр*	Очистить					x
Топливопровод	Проверить-заменить	Через каждые 2 года				

При эксплуатации сильно загрязненных или пыльных условиях требуется более частое техническое обслуживание.

* Проводится в условиях сервисного центра.

5.2. Общие рекомендации

Регулярное техническое обслуживание повышает производительность и увеличивает срок службы. Для проведения технического обслуживания обратитесь к официальному дилеру.

⚠ ВНИМАНИЕ: Гарантийное обязательство не распространяется на случаи поломок, возникших из-за небрежности или неправильной эксплуатации. Чтобы гарантийное обязательство оставалось в силе, необходимо обслуживать затирочную машину согласно инструкциям из данного руководства.

5.3. Очистка затирочной машины

Счищайте накопившиеся загрязнения и отложения бетона внутри и снаружи затирочной машины. Поддерживайте в чистоте соединения, пружины и другие органы управления двигателем. Удаляйте воспламеняющийся мусор вокруг и позади глушителя. Чтобы сдувать любую грязь, используйте сжатый воздух под давлением не выше 1,7 бар. Осматривайте отверстия системы воздушного охлаждения. Эти отверстия должны содержаться в чистоте, и ничего не должно препятствовать потоку воздуха. Счищайте бетон с элементов управления наклона лопастей и с крестовины.

5.4. Проверка общего состояния

- Осмотрите затирочную машину на предмет наличия протечек масла или бензина.
- Удалите грязь, в особенности с глушителя и стартера.
- Осмотрите затирочную машину на предмет наличия повреждений.
- Убедитесь в том, что воздушный фильтр не поврежден и не загрязнен, при необходимости замените его.
- Убедитесь в том, что все гайки, винты, болты плотно затянуты.

⚠ ВНИМАНИЕ: Неправильное техобслуживание или эксплуатация неисправной затирочной машины могут стать причиной несчастного случая. Перед каждым запуском осуществляйте её осмотр.

5.5. Осмотр воздушного фильтра

Отвинтите гайку и снимите кожух воздушного фильтра. Убедитесь в том, что фильтр чистый и в хорошем состоянии. Если воздушный фильтр загрязнён, очистите его. Если фильтр повреждён, замените его. Убедитесь в том, что все детали фильтра установлены: прокладка фильтра, воздушный фильтр, прижимная гайка фильтра. Установите кожух фильтра и плотно затяните гайку.

⚠ ВНИМАНИЕ: Эксплуатация двигателя без воздушного фильтра, с повреждённым или загрязненным воздушным фильтром приводит к загрязнению и к быстрому износу двигателя.

5.6. Очистка воздушного фильтра

Через загрязнённый воздушный фильтр в карбюратор попадает меньше воздуха, что приводит к потере мощности и большому расходу топлива.

Для очистки фильтра:

- Промойте губчатую часть (Рис. 9 поз. 2) воздушного фильтра тёплой мыльной водой, прополощите и высушите ее, или очистите с использованием невоспламеняющегося растворителя и высушите.

- Пропитайте губчатую часть воздушного фильтра чистым моторным маслом и выжмите, удаляя излишки масла.

При избытке моторного масла в поролоновом фильтрующем элементе двигатель при первоначальном запуске будет дымить.

- Продуйте бумажную часть воздушного фильтра сжатым воздухом. (Рис. 9 поз. 3)

- С помощью влажной ветоши удалите грязь из кожуха фильтра.

Следите за тем, чтобы грязь не попала в канал, ведущий к карбюратору.



Рис.9

5.7. Обслуживание свечи зажигания

Для обслуживания свечи зажигания необходим свечной ключ.

- Снимите наконечник свечи зажигания (Рис. 9 поз. 1), удалите грязь со свечи зажигания и вокруг нее
- Вывинтите свечу зажигания при помощи свечного ключа.
- Осмотрите свечу зажигания. Замените свечу, если электроды изношены, или если на изоляторе присутствуют трещины.
- Измерьте зазор свечи с помощью щупа. Зазор должен составлять 0,6-0,7 мм. Если необходима регулировка, аккуратно согните электрод.
- При установке свечи сначала завинтите её руками.

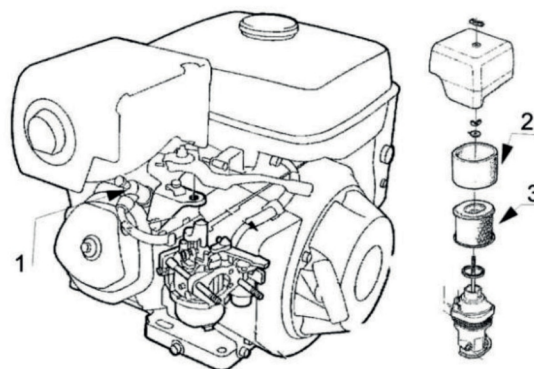
Следите за тем, чтобы не произошло завинчивания не по резьбе.

- Используя ключ, затяните свечу так, чтобы прокладка была плотно прижата. Если Вы ставите старую свечу, достаточно завинтить её ключом на 1/8-1/4 оборота. Если Вы ставите новую свечу, завинтите её ключом на 1/2 оборота. *Недостаточно плотно завинченная свеча может перегреться и повредить двигатель. Слишком плотно завинченная свеча может повредить гбц двигателя.*

- Установите наконечник свечи на свечу зажигания.



5.8. Система воздушного охлаждения

Со временем на рёбрах (А) системы охлаждения цилиндра может скапливаться мусор, который не может быть удалён без частичной разборки двигателя. Поэтому мы рекомендуем Вам проходить чистку системы охлаждения у официального дилера. Не менее важно очищать от мусора и верхнюю часть двигателя.

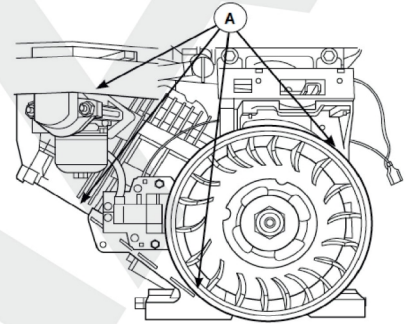

6. ПОДГОТОВКА К ХРАНЕНИЮ

- 6.1. Для большей сохранности затирочной машины перед хранением следует провести соответствующую подготовку. Следующие меры позволят избежать влияния коррозии на функциональность и внешний вид, а также облегчат её запуск после хранения.

6.2. Очистка

- Остановите двигатель, подождите, пока он остынет.
- Очистите затирочную машину.

Производите очистку вручную. Следите за тем, чтобы вода не попала в воздушный фильтр или в отверстие глушителя. Следите за тем, чтобы вода не попала в приборы управления, а также в те места, где она не высохнет и сможет привести к образованию ржавчины.

⚠ ВНИМАНИЕ: При использовании садового шланга или аналогичного моющего оборудования вода может попасть в воздушный фильтр или в отверстие глушителя. Далее вода может впитаться в воздушный фильтр или попасть в цилиндр двигателя.

⚠ ВНИМАНИЕ: Если вода попадёт на горячий двигатель, то двигатель может быть повреждён. Если двигатель работал, то перед очисткой должно пройти, по меньшей мере, полчаса. После того, как затирочная машина была очищена и просушена, закрасьте места с повреждённой краской и покройте места, которые могут заржаветь, тонким слоем масла. Смажьте приборы управления силиконовой смазкой из пульверизатора.

6.3. Топливо

Бензин при хранении окисляется, и могут образоваться отложения. При использовании старого бензина пуск двигателя будет затруднён. Можно избежать этих проблем, слив бензин из топливного бака и карбюратора перед хранением.

Слив бензина из топливного бака и карбюратора

- Поставьте под карбюратор ёмкость, предназначенную для хранения бензина. Используйте воронку, чтобы избежать пролива топлива.
- Вывинтите сливную пробку карбюратора, установите топливный кран в положение "ON" ("Включено").
- После того, как бензин полностью слит, установите отстойник для топлива и сливную пробку. Плотно затяните их.

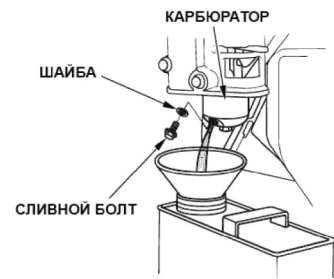

⚠ ОПАСНО: Топливо и его пары легко воспламеняются и взрывоопасны, что может привести к ожогам, пожару или взрыву, влекущими за собой летальный исход, тяжёлые травмы и материальный ущерб.

6.4. Консервация камеры сгорания

- Снимите свечу зажигания.
- Налейте столовую ложку (5-10 см³) чистого моторного масла в цилиндр.

- Несколько раз медленно потяните за рукоятку стартера, чтобы масло распределилось по цилиндру.
- Установите свечу зажигания.
- Потяните за рукоятку стартера, пока не почувствуете сопротивление. При этом насечка на барабане стартера должна совпасть с отверстием, находящимся сверху кожуха стартера. Тем самым, Вы закроете клапаны и предотвратите попадание влаги в цилиндр. Плавно верните рукоятку стартера в исходное положение.

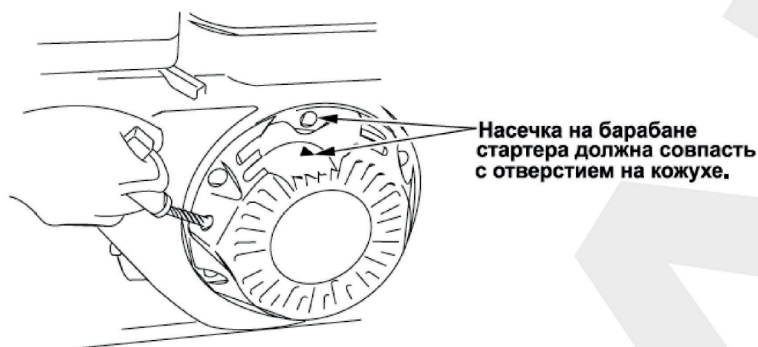

6.5. Меры предосторожности при хранении

Затирочная машина должна храниться в хорошо вентилируемом помещении, рядом не должно находиться приборов, работа которых связана с открытым пламенем (топки, водонагреватели, сушилки). Избегайте хранения затирочной машины в помещении, где установлен электромотор или работают иные электроприборы. По возможности избегайте мест с высокой влажностью, так как влажность способствует коррозии. Если в топливном баке есть бензин, установите топливный кран в положение “Off” (“Выключено”), чтобы избежать утечки бензина. Установите затирочную машину на ровную поверхность. Убедитесь в том, что двигатель и выхлопная система остыли. Накройте затирочную машину, чтобы предотвратить попадание пыли. Не накрывайте ее полиэтиленовой плёнкой, так как она будет препятствовать испарению влаги, способствуя коррозии.

6.6. Транспортировка

Если затирочная машина работала, подождите 15 минут, чтобы она остыла, и только потом осуществляйте погрузку на транспортное средство. Затирочная машина с горячим двигателем и системой выхлопа может повредить детали транспортного средства. Следите за тем, чтобы она при транспортировке находилась в горизонтальном положении. Установите топливный кран в положение “Off” (“Выключено”).

⚠ ВНИМАНИЕ: Следите за тем, чтобы затирочная машина при транспортировке находилась в горизонтальном положении, угол наклона не должен превышать 30°.

6.7. Поиск и устранение неисправностей

Проблема	Причина	Способы устранения
Двигатель не запускается, не хватает мощности или двигатель работает нестабильно.	Переключатель зажигания находится в положении “Off” (“Выключено”).	Установите переключатель зажигания в положение “On” (“Включено”).
	Топливный кран находится в положении “Off” (“Выключено”).	Установите топливный кран в положение “On” (“Включено”).
	Загрязнён воздушный фильтр.	Прочистите или замените воздушный фильтр.
	Закончилось топливо.	Подождите 2 минуты и залейте топливо в топливный бак.
	Старое или загрязнённое топливо, либо вода в топливе.	Слейте топливо из бака и карбюратора, залейте свежее топливо.
	Кабель свечи зажигания не подсоединён к свече зажигания.	Подсоедините кабель свечи зажигания.
	Неисправна свеча зажигания.	Замените свечу зажигания.

	Избыточное количество топлива в горючей смеси, из-за чего двигатель “захлёбывается”.	Подождите 5 минут и снова заведите двигатель.
	Неотрегулированный карбюратор.	Обратитесь в официальный сервисный центр.
Двигатель самопроизвольно останавливается.	Закончилось топливо.	Подождите 2 минуты и залейте топливо в топливный бак.

Условия гарантии

Срок гарантии на данное оборудование составляет 12 месяцев (с даты продажи).

1. В течение гарантийного срока Продавец обязуется за свой счёт производить ремонт оборудования, замену вышедших из строя деталей, узлов и агрегатов, в случаях выявления брака в ходе изготовления данного оборудования.
 - а. **ВНИМАНИЕ! ЗАМЕНА БЫСТРОИЗНАШИВАЮЩИХСЯ ДЕТАЛЕЙ ОБОРУДОВАНИЯ И РАСХОДНЫХ МАТЕРИАЛОВ НЕ ЯВЛЯЕТСЯ ГАРАНТИЙНЫМ СЛУЧАЕМ. (ПОД БЫСТРОИЗНАШИВАЮЩИМИСЯ ДЕТАЛЯМИ ОБОРУДОВАНИЯ И РАСХОДНЫМИ МАТЕРИАЛАМ ПОНИМАЮТСЯ ВСЕ РЕЗИНОВЫЕ УПЛОТНЕНИЯ, САЛЬНИКИ, РЕЗИНОВЫЕ КОЛЬЦА, РЕМНИ, ГОРЮЧЕ-СМАЗОЧНЫЕ МАТЕРИАЛЫ, ФИЛЬТРЫ, ЛОПАСТИ, ДИСКИ, ПАДЫ И Т.Д.).**
2. Гарантия действительна только в том случае, если оборудование применялось по назначению, указанному в инструкции по эксплуатации, все регламентные работы по техническому обслуживанию производились в точном соответствии с инструкциями завода-изготовителя и (или) Продавца.
3. Покупатель обязан обеспечить защиту оборудования от атмосферных осадков и пыли, эксплуатацию оборудования при относительной влажности не более 80% и температуре окружающей среды согласно инструкции по эксплуатации.
4. Покупатель обязан сообщать обо всех неисправностях в письменном виде в течение 7 дней с даты обнаружения неисправности.
5. Гарантийный ремонт осуществляется при соблюдении следующих условий:
 - при предъявлении надлежащим образом заполненного гарантийного талона.
 - при предъявлении оригинала накладной.
6. Доставка неисправного оборудования в сервисный центр осуществляется силами Покупателя.
7. Оборудование в сервисный центр принимается ТОЛЬКО в чистом виде.
8. Ориентировочный срок диагностики 3-5 рабочих дней, срок проведения работ по устранению неисправности 15 рабочих дней. Срок может продлеваться, согласно условиям, сервис-центра (доставка необходимого комплектующего, дополнительное тестирование и т.п.).
9. Гарантия не распространяется в случаях:
 - наличия механических повреждений (внешних и внутренних), неисправностей, вызванных попаданием внутрь посторонних предметов, повреждений электрических и электронных частей, вызванных перепадом напряжения или несоблюдением инструкций по эксплуатации.
 - нарушения сохранности гарантийных пломб.
 - самостоятельного ремонта, или изменения внутренних конфигураций.
 - случайные повреждения - дефекты, причинённые Покупателем, небрежное пользование.
10. В течение срока действия настоящей гарантии Продавец может устранять неисправности, возникшие по вине Покупателя или третьих лиц при условии, что Покупатель оплачивает стоимость работ в соответствии с расценками сервисного центра, а также стоимость заменяемых деталей, узлов и агрегатов.
11. Продавец не несёт ответственности за ущерб (прямой или косвенный), понесённый Покупателем вследствие неисправности оборудования.
12. Оборудование в присутствии Покупателя проверено, претензий по качеству и внешнему виду нет.

С условиями гарантии ознакомлен и согласен:

Ф.И.О. и подпись представителя Покупателя

По вопросам гарантийного и технического обслуживания обращайтесь

по телефону: 8-800-302-91-92